

► Upínací sortiment

Použití:

- Pro konvenční upínání na strojních stolech s T drážkami
- Při výrobě nástrojů, ve výrobě a ve vzdělávacích zařízeních

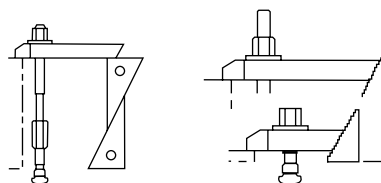

Velikost	M12×14	M16×18	
297980 (RG 2970)	261,10	345,80	
Závit metrický	M12×14	M16×18	
Obsah	Upínák se zuby (291150): 2× délka 100, 2× délka 160 Univerzální upínací podložka (292020): 4× velikost 2, 4× velikost 3 Šrouby pro T drážky: 2× délka 50, 4× délka 80, 4× délka 125 Závrtné šrouby (297700): 2× délka 100, 2× délka 160 Šestihranné matice (297750): 6× M12 Podložky (297800): 6× M12 Prodlužovací matice (297850): 2× M12	Upínák se zuby (291150): 2× délka 125, 2× délka 200 Univerzální upínací podložky (292020): 4× velikost 2, 4× velikost 3 Šrouby pro T drážky: 2× délka 63, 4× délka 100, 4× délka 160 Závrtné šrouby (297700): 2× délka 100, 2× délka 160 Šestihranné matice (297750): 6× M16 Podložky (297800): 6× M16 Prodlužovací matice (297850): 4× M16	
Upínací výška při 2 upínacích bodech	mm	165	205
Upínací výška při 4 upínacích bodech	mm	70	130
Upínací síla, max.	kN	20	40
Hmotnost	kg	10	15,2

► Excentrická upínací svorka



Provedení:

- Pro desku přípravku
- Univerzální upínací systém
- Pro libovolně tvarované obrobky
- Upínací svorka se přizpůsobí tvaru obrobku
- Univerzální využití
- Není zapotřebí speciální přípravek
- Jednoduchá konstrukce
- Bezpečné upínání
- Upínací svorku lze používat i jako doraz
- Obrábění více stran
- Nízká konstrukční výška
- Upínací síla až 27 kN

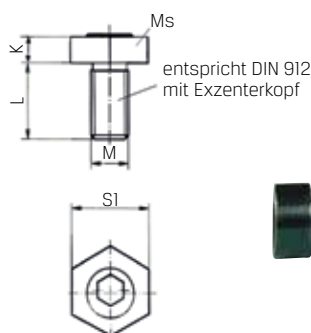

Č. v.ř.	297983 pro desku přípravku (RG 2976)	M metrický	Dráha excentru mm	S1 mm	K mm	L mm	Vnitřní šestihran	Upínací síla, max. kN	Jednotka balení (JB)
M4	65,30	M4	0,8	8	2,8	10	3	0,9	10
M6	70,65	M6	1,3	16	4,8	12	4	3,4	10
M8	87,20	M8	1	20	4,8	16	5	3,6	12
M10	79,30	M10	1,6	20	6,4	20	7	9	10
M12	87,20	M12	2	25	9,5	25	8	18	8
M16	65,65	M16	2,5	30	12,7	30	12	27	4

Provedení:

- S vodící vložkou do T drážky pro desku přípravku a pro T drážky strojního stolu
- Univerzální upínací systém pro libovolně tvarované obrobky
- Upínací svorka se přizpůsobí tvaru obrobku

Č. v.ř.	297984 pro T drážky (RG 2976)	M metrický	A mm	S1 mm	B mm	K mm	H mm	Délka závitů mm	Vnitřní šestihran	Dráha excentru C mm	Upínací síla, max. kN	Jednotka balení (JB)
0008	59,95	M6 × 1,00	8	16	23,2	4,8	9,5	12	3	1	3,4	2
0010	61,40	M6 × 1,00	10	16	23,2	4,8	14,2	12	4	1	3,4	2
0012	63,45	M8 × 1,25	12	21	27,9	4,8	15,9	16	5	1	3,6	2
0014	64,30	M10 × 1,50	14	21	30,5	6,4	22,2	20	7	1,6	9	2
0016	65,70	M12 × 1,75	16	25	30,9	9,5	22,2	25	8	2	18	2
0018	68,80	M12 × 1,75	18	25	34,7	9,5	28,6	25	8	2	18	2
0020	84,90	M16 × 2,00	20	30	39,2	12,7	31,8	30	12	2,5	27	2
0022	120,80	M16 × 2,00	22	30	44,3	12,7	41,3	30	12	2,5	27	2

