

► Utahovací čep

Provedení:

Utahovací čepy jsou důležitým spojovacím článkem mezi strojem a nástrojem. Nároky na přesnost, pevnost a spolehlivost jsou vysoké. Nekvalitní utahovací čepy mají nejen negativní vliv na výkon stroje, ale dokonce představují i bezpečnostní riziko. Zlomené utahovací čepy mohou způsobit nejen vznik vícenáskladů vynaložených za stroj a obrobek, ale také vážné újmy na zdraví.

- Vyroben z velmi pevné speciální oceli
- Kvalitní tepelná úprava v několika krocích
- Cílené popouštění nejvíce zatížených částí
- Vysoká odolnost vůči nárazům
- Všechny funkční plochy jsou po kalení jemně obrobeny
- Maximální bezpečnost a spolehlivost

ISO 7388-3	Form UD	Form UF
------------	---------	---------

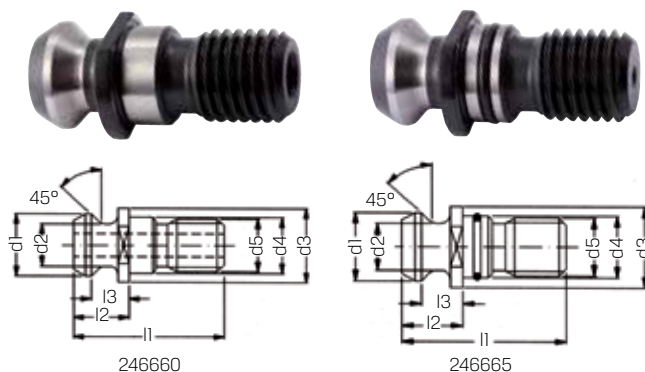

Č. v.ýr.	246660 Tvar UD, s průchodovým otvorem (RG 2415)	246661 HAIMER. Tvar UD, s průchodovým otvorem (RG 2450)	246665 Tvar UF, utěsněný (RG 2415)	246666 HAIMER. Tvar UF, utěsněný (RG 2450)	pro velikost kuželu	d ₁ mm	d ₂ mm	d ₃ mm	d ₄ mm	l ₁ mm	l ₂ mm	l ₃ mm	d ₅	Nm	SW mm
40	9,55	11,20	10,35	11,20	SK40	18,95	12,95	22,5	17	44,5	16,40	11,15	M16	100	18
50	13,80	18,00	16,55	18,00	SK50	29,1	19,60	37	25	65,5	25,55	17,95	M24	200	30

ISO 7388-3	Form JF	Form JD
------------	---------	---------

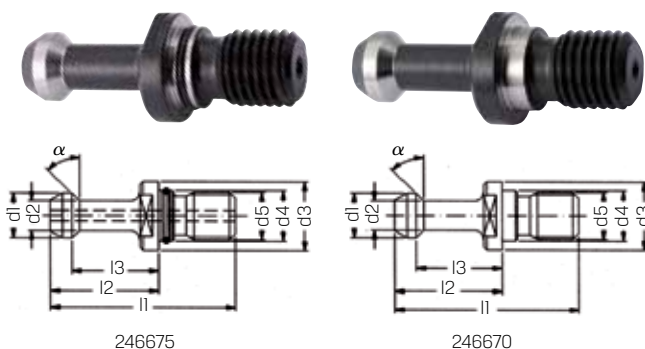

Č. v.ýr.	246670 Tvar JF, bez průchodového otvoru (RG 2415)	246671 HAIMER. Tvar JF, bez průchodového otvoru (RG 2450)	246675 Tvar JD, s průchodovým otvorem, utěsněný (RG 2415)	246676 HAIMER. Tvar JD, s průchodovým otvorem, utěsněný (RG 2450)	pro velikost kuželu	d ₁ mm	d ₂ mm	d ₃ mm	d ₄ mm	l ₁ mm	l ₂ mm	l ₃ mm	d ₅	Nm	SW mm
30/30	-	18,00	-	-	BT30	11	7	16,5	12,5	43	23	18	M12	50	13
30/45	9,26	18,00	-	-	BT30	11	7	16,5	12,5	43	23	18	M12	50	13
40/30	-	11,20	-	-	BT40	15	10	23	17	60	35	28	M16	100	19
40/45	10,35	11,20	13,35	11,20	BT40	15	10	23	17	60	35	28	M16	100	19
40/90	10,35	-	13,35	-	BT40	15	10	23	17	60	35	28	M16	100	19
50/30	-	18,00	-	-	BT50	23	17	38	25	85	45	35	M24	200	100
50/45	-	18,00	16,30	-	BT50	23	17	38	25	85	45	35	M24	200	100
50/60	-	-	16,30	-	BT50	23	17	38	25	85	45	35	M24	200	30

Provedení:

Utahovací čep BT, zkrácený pro nástroje ISO 7388-2, utěsněný pro přívod chladiva přes nákržek.

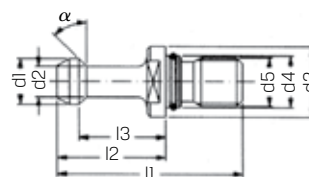

ISO 7388-3

Č. v.ýr.	246681 HAIMER. BT, bez průchodového otvoru (RG 2450)	pro velikost kuželu	d ₁ mm	d ₂ mm	d ₃ mm	d ₄ mm	l ₁ mm	l ₂ mm	l ₃ mm	d ₅	Nm	SW mm
40/45	11,20	BT40	15	10	23	17	57,15	32,15	25,15	M16	100	19