

Stopková fréza VHM univerzální, se stopkou s volným výbrusem

PREMUS GP

	P N/mm ²	M N/mm ²	K HB
175489	<1200	<850	<300
175496			
vc = m/min.			
175489	110-280	80-140	110-200
175496			



Provedení:

- Nestejná šroubovice
- Extra dlouhé provedení
- Stopka s volným výbrusem
- Hroty břitů s fazetkou 45°
- Povrchová vrstva

Použití:

- Univerzální využití
- Pro hrubování a šlichtování
- Pro extrémně velké hloubky řezu
- Extrémně vysoký obráběcí výkon
- Velmi klidný chod

Upozornění:

Při použití ve sklidle Weldon prosím věnujte pozornost délce vypnutí!

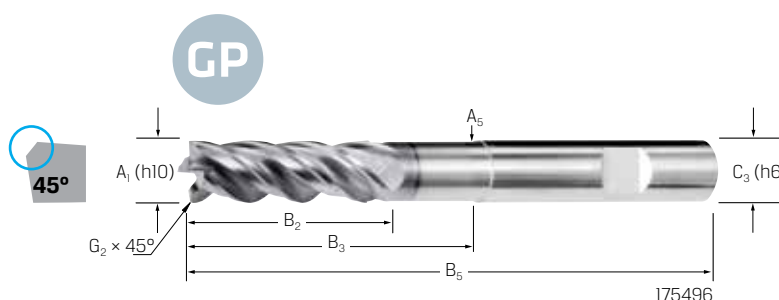
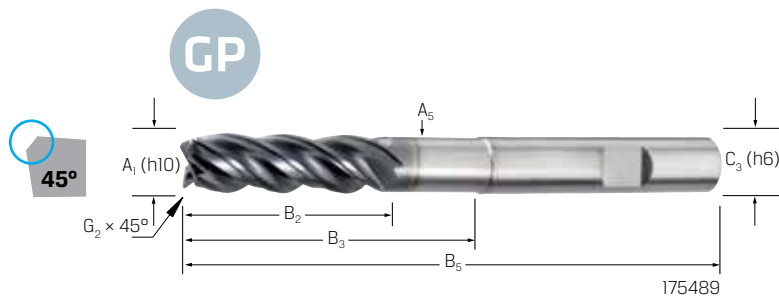

Č. vyr.	175489 GP, extra dlouhý, fazetka, Alcrona (RG 1720)	A1 mm	A5 mm	B2 mm	B3 mm	B5 mm	C3 mm	G2 mm	fz mm/zub
5,00	29,00	5	4,8	22	29	63	6	0,2	0,015-0,035
6,00	29,00	6	5,5	22	29	63	6	0,2	0,025-0,040
8,00	36,45	8	7,5	28	36	80	8	0,2	0,030-0,050
10,00	50,50	10	9,5	33	54	100	10	0,3	0,040-0,070
10,00×80	46,95	10	9,5	33	43	80	10	0,3	0,040-0,070
12,00	60,75	12	11,5	33	54	100	12	0,3	0,060-0,090
14,00	78,40	14	13,5	48	54	100	14	0,3	0,060-0,090
16,00	118,70	16	15,5	53	84	150	16	0,4	0,090-0,130
16,00×125	115,10	16	15,5	53	69	125	16	0,4	0,090-0,130
20,00	162,20	20	19,5	68	84	150	20	0,5	0,130-0,170

Č. vyr.	175496 GP, extra dlouhý, Alcrona (RG 1723)	A1 mm	A5 mm	B2 mm	B3 mm	B5 mm	C3 mm	G2 mm	fz mm/zub
5,00	29,55	5	4,8	22	29	63	6	0,05	0,015-0,035
6,00	29,55	6	5,5	22	29	63	6	0,06	0,025-0,040
8,00	36,90	8	7,5	28	36	80	8	0,08	0,030-0,050
10,00	52,70	10	9,5	33	54	100	10	0,1	0,040-0,070
10,00×80	47,55	10	9,5	33	43	80	10	0,1	0,040-0,070
12,00	61,50	12	11,5	33	54	100	12	0,12	0,060-0,090
12,00×120	70,60	12	11,5	33	69	120	12	0,12	0,060-0,090
14,00	79,35	14	13,5	48	54	100	14	0,14	0,060-0,090
16,00	120,20	16	15,5	53	84	150	16	0,15	0,090-0,130
16,00×125	115,10	16	15,5	53	69	125	16	0,15	0,090-0,130
20,00	161,10	20	19,5	68	84	150	20	0,15	0,130-0,170

Stopková fréza VHM univerzální, HPSM

PREMUS

Provedení:

- 2 × A₁
- 48° úhel šroubovice
- Hroty břitů s ochrannou fazetkou
- Speciálně vyladěný tvrdokov
- Speciální preparace hran
- Zabroušené lamače třísek
- Povrchová vrstva

Použití:

- Univerzální využití
- Vhodná speciálně pro trochoidální obrábění frézováním

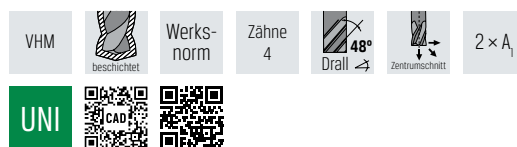

Č. vyr.	175500 2 × A ₁ AITiN (RG 1752)	A1 mm	B2 mm	B5 mm	C3 mm	G2 mm
6,00	32,15	6	14	54	6	0,08
8,00	48,75	8	18	60	8	0,1
10,00	60,00	10	22	70	10	0,1
12,00	82,25	12	26	83	12	0,12
16,00	144,80	16	34	92	16	0,2
20,00	213,40	20	42	104	20	0,25

